

Lower Electrode with KCF Sleeve

ウエルボルト溶接用下部電極KCFスリーブ付

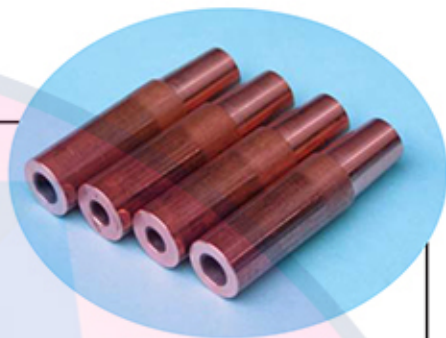

Lower Electrode for Weld Bolt

下部電極

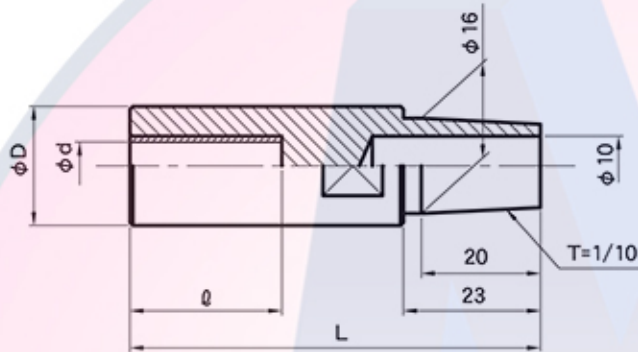

Unit(単位):mm

Bolt size ボルトサイズ	Model No. 型式	ϕD	ϕd	ϕ	L	Note 備考
M 4	W-PB-K4	16	4.2	20	60	
M 5	W-PB-K5	16	5.2	20	60	
M 6	W-PB-K6	18	6.2	25	70	
M 8	W-PB-K8	18	8.2	30	70	
M10	W-PB-K10	22	10.2	40	80	
M12	W-PB-K12	30	12.2	40	80	

material(材質) : CrCu with KCF tube
(電極本体/クローム銅 絶縁スリーブ/KCF)

W-PB-K

Bolt size ボルトサイズ

Please order with the model number on the left.
ご注文は左記の記号にてお願いいたします。

- Insulator tube uses KCF sleeve which is superior to durability and insulation.
- 絶縁スリーブは耐久性と絶縁性にすぐれたKCFスリーブを使用しております。

KCF sleeve 絶縁スリーブ(KCF)

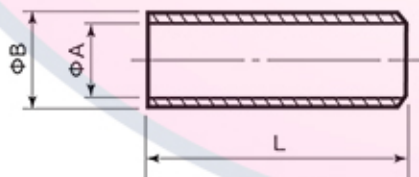

Unit(単位):mm

Bolt size ボルトサイズ	Model No. 型式	ϕB	ϕA	L	Note 備考
M 4	W-BN-B4-S	6.2	4.2	22	
M 5	W-BN-B5-S	7.2	5.2	25・30	
M 6	W-BN-B6-S	8.2	6.2	25・30	
M 8	W-BN-B8-S	10.2	8.2	25・30	
M10	W-BN-B10-S	12.2	10.2	30	
M12	W-BN-B12-S	14.2	12.2	30	

material(材質) : KCF(ステンレス合金)

※ Special size and shape can be manufactured.
Please consult with us.

※ 特殊サイズ及び形状についても製作いたします。

W-BN-B **-S-**

Bolt size
ボルトサイズ

Length
全長

Please order with the model number on the left.
ご注文は左記の記号にてお願いいたします。

- This insulator sleeve is for welding of weld bolts. Sleeves are sold as a single product for spares of welding line.
- この絶縁スリーブはウエルボルト溶接用のものです。溶接ラインの予備としてスリーブを単体として取扱っております。

Lower Electrode with KCF Sleeve

ウエルボルト溶接用下部電極(分割タイプ) KCFスリーブ付

CAP type キャップ交換タイプ

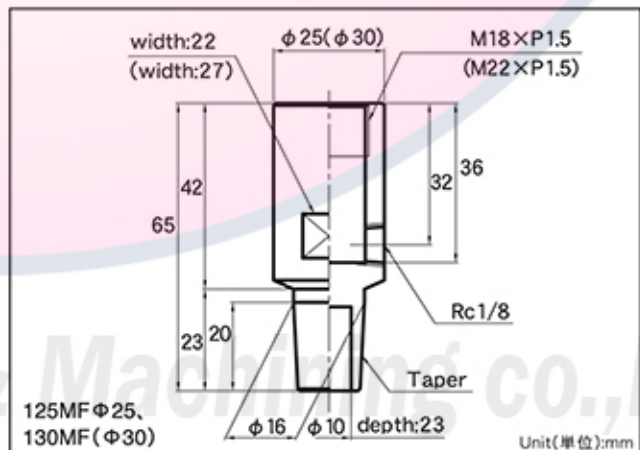
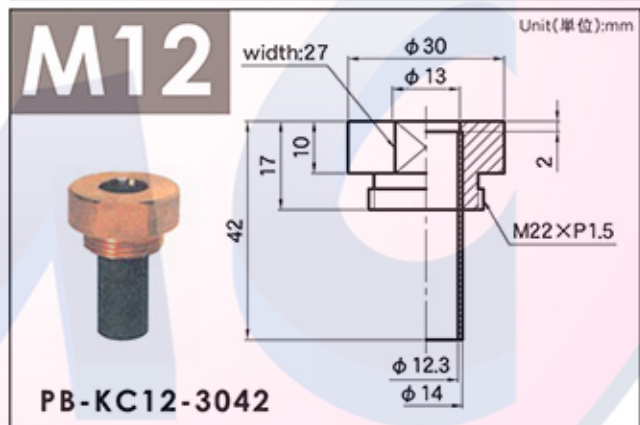
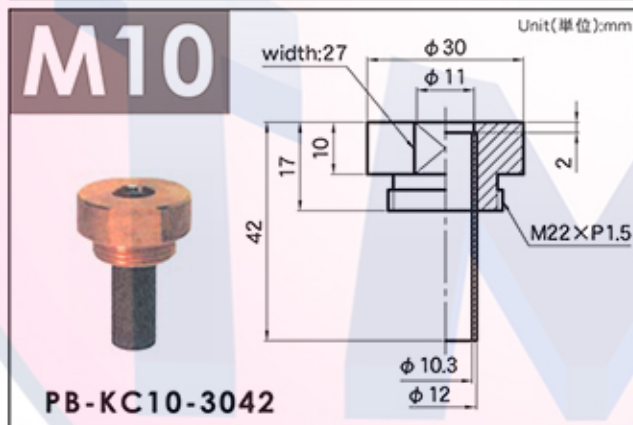
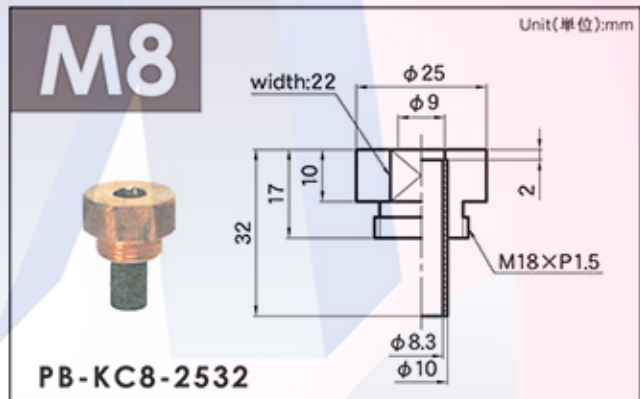
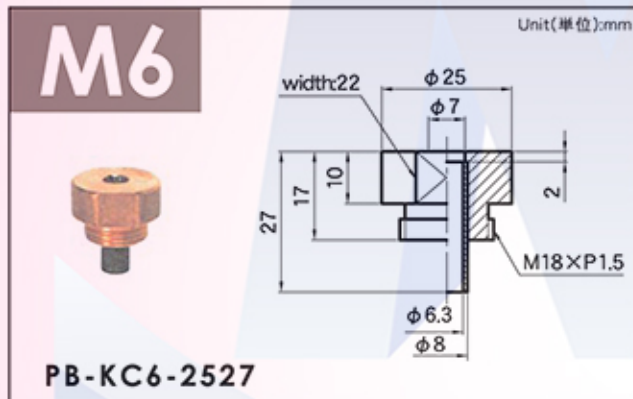
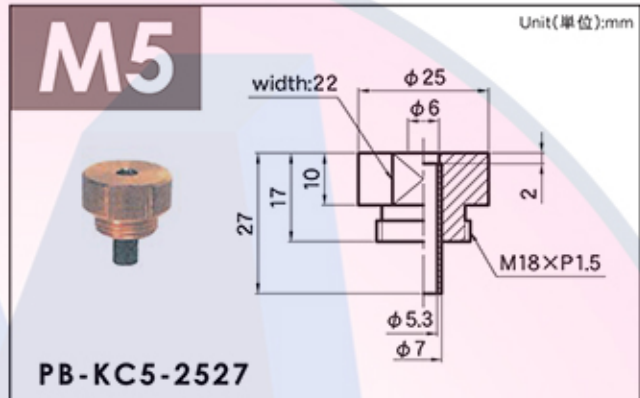
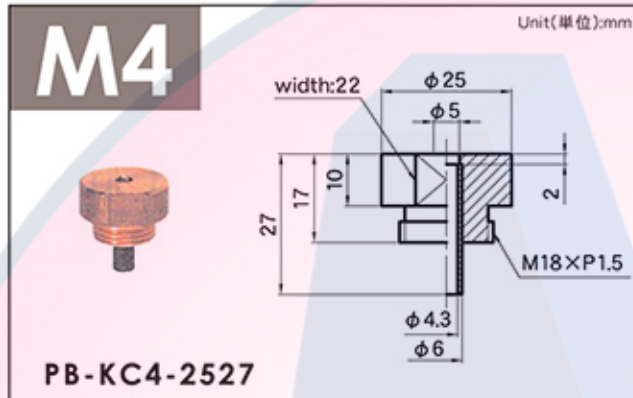

Lower Electrode with KCF Sleeve
ウエルボルト溶接用下部電極

Mastech Trading Co., Ltd.

Fine Ceramics Sleeve

絶縁スリーブ(セラミック)

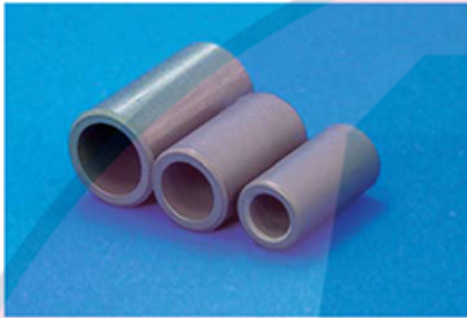

W-PB-CS-

Bolt size ボルトサイズ

Please order with the model number on the left.

ご注文は左記の記号にてお願いいたします。

Lower Electrode for Welding Bolt (Cap exchange type)

ボルト溶接下部電極(キャップ交換タイプ)用

Unit(単位):mm

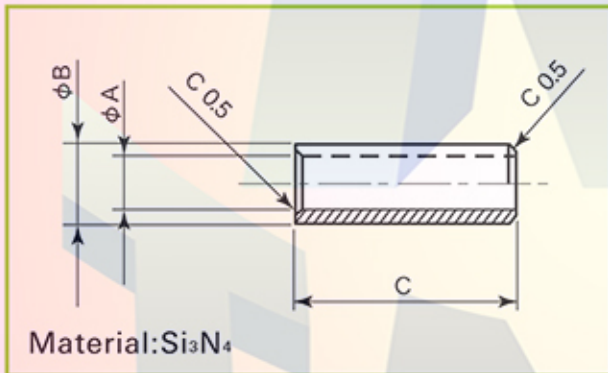

Model No. 型式	φA ±0.15	φB ⁺⁰ / _{-0.15}	C ⁺⁰ / _{-0.15}
W-PB-CS-3	3.2	7	20
W-PB-CS-4	4.2	8	20
W-PB-CS-5	5.2	9	20
W-PB-CS-6	6.2	10	20
W-PB-CS-7	7.2	11	20
W-PB-CS-8	8.2	12	20
W-PB-CS-9	9.2	13	25
W-PB-CS-10	10.2	14	25
W-PB-CS-11	11.2	15	25
W-PB-CS-12	12.2	16	25



Lower Electrode Holder 125MF, 130MF. 下部電極ホルダー

The material of insulation sleeve is used fine ceramics Si₃N₄. There are no spatters adhered to screws of welding bolts. As it is used high-temperature resistance material, there is no surface change and it is by far the best for durability.

High quality welding is possible as it effectively prevents shunt current of welding current.

絶縁スリーブの材質は、ファインセラミックSi₃N₄を採用しております。溶接ボルトのネジ部にスパッターの付着は全くありません。耐高熱材ですので、表面の変化がなく、耐久性も抜群です。溶接電流の分流を完全に防ぎますので、高品質の溶接が可能です。

Fine Ceramics Sleeve 絶縁スリーブ (ファインセラミック)

Lower Electrode with Ceramics Sleeve

ウエルボルト溶接用下部電極(分割タイプ) セラミック スリーブ付

M4 Unit(単位):mm

PB-CS4-2522

M5 Unit(単位):mm

PB-CS5-2522

M6 Unit(単位):mm

PB-CS6-2522

M8 Unit(単位):mm

PB-CS8-2522

M10 Unit(単位):mm

PB-CS10-3027

M12 Unit(単位):mm

PB-CS12-3027

