

# Screw Adapter PT Screw

ネジアダプター PTネジ

φ 12 T=1/10

Unit(単位):mm

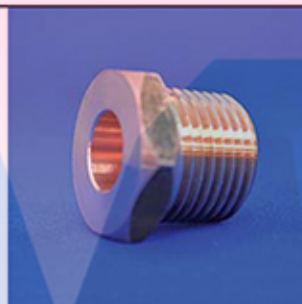
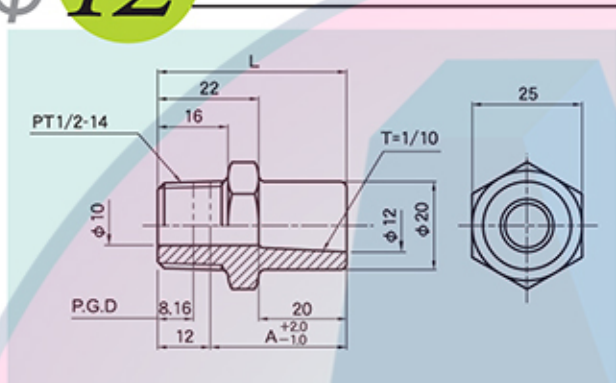

Effective LengthA  
有効長

**W-AC-B-**

Please order with the model number above.  
ご注文は上記の記号にてお願いいたします。

Model No. 型式	L	Effective Length A 有効長
W-AC-B-10	22	10
W-AC-B-15	27	15
W-AC-B-20	32	20
W-AC-B-25	37	25
W-AC-B-30	42	30
W-AC-B-40	52	40
W-AC-B-50	62	50
W-AC-B-60	72	60
W-AC-B-80	92	80

material(材質): CrCu(クローム銅)

φ 16 T=1/10

Unit(単位):mm

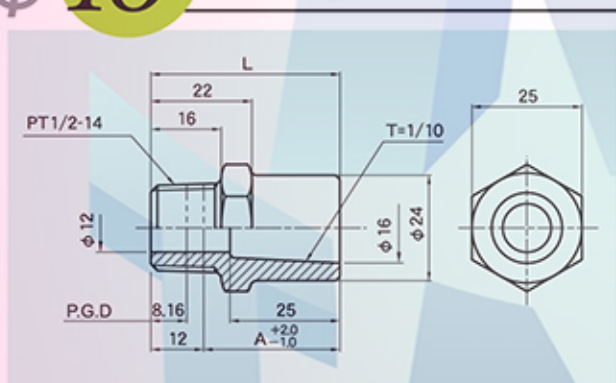

Effective LengthA  
有効長

**W-AC-A-**

Please order with the model number above.  
ご注文は上記の記号にてお願いいたします。

Model No. 型式	L	Effective Length A 有効長
W-AC-A-10	22	10
W-AC-A-15	27	15
W-AC-A-20	32	20
W-AC-A-25	37	25
W-AC-A-30	42	30
W-AC-A-40	52	40
W-AC-A-50	62	50
W-AC-A-60	72	60
W-AC-A-80	92	80

material(材質): CrCu(クローム銅)

φ 22 T=1/10

Unit(単位):mm

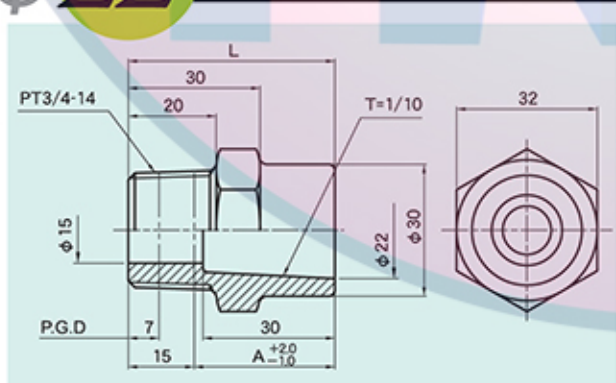

Effective LengthA  
有効長

**W-AC-D-**

Please order with the model number above.  
ご注文は上記の記号にてお願いいたします。

Model No. 型式	L	Effective Length A 有効長
W-AC-D-15	30	15
W-AC-D-20	35	20
W-AC-D-25	40	25
W-AC-D-30	45	30
W-AC-D-35	50	35
W-AC-D-40	55	40
W-AC-D-50	65	50
W-AC-D-60	75	60
W-AC-D-80	95	80

material(材質): CrCu(クローム銅)

# Electrode for Spot Welder

ネジアダプター NPTネジ

$\phi 12.065$

T=MT #1

Please order with the model number below.  
ご注文は下記の記号にてお願いいたします。

Effective length A  
有効長

W-AD-B-

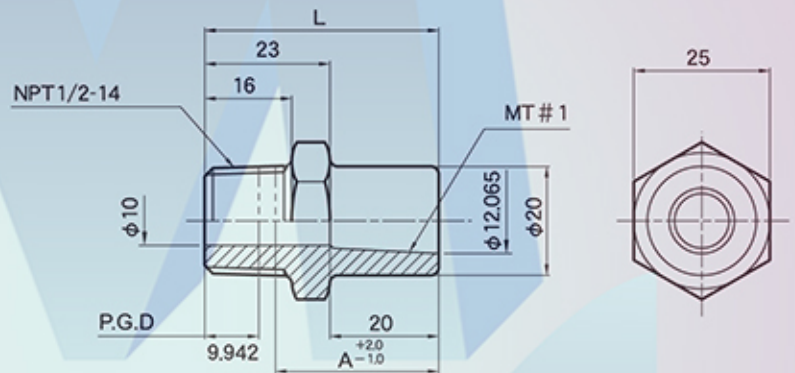
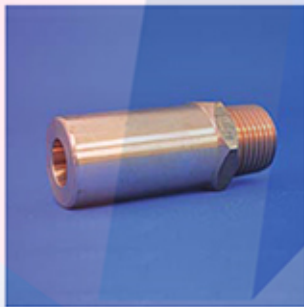

Unit(単位):mm

Model No. 型式	Length L 全長	Effective length A 有効長	Note 備考
W-AD-B-10	23	10	
W-AD-B-15	28	15	
W-AD-B-20	33	20	
W-AD-B-30	43	30	
W-AD-B-40	53	40	
W-AD-B-60	73	60	

material(材質): BeA-50

$\phi 15.875$

T=MT #2

Please order with the model number below.  
ご注文は下記の記号にてお願いいたします。

Effective length A  
有効長

W-AD-A-

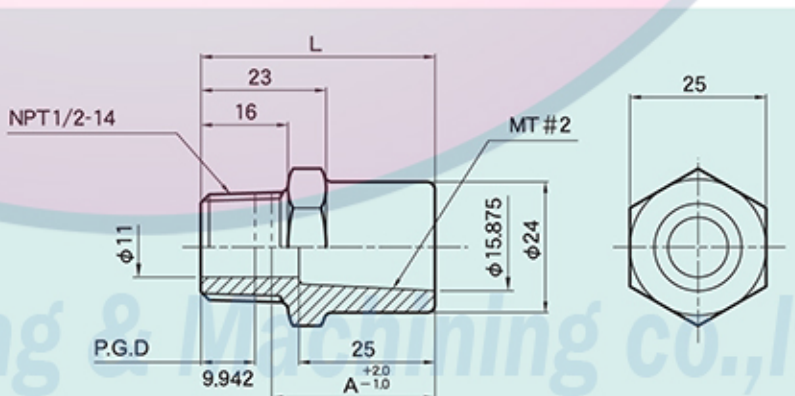

Unit(単位):mm

Model No. 型式	Length L 全長	Effective length A 有効長	Note 備考
W-AD-A-10	23	10	
W-AD-A-15	28	15	
W-AD-A-20	33	20	
W-AD-A-30	43	30	
W-AD-A-40	53	40	
W-AD-A-60	73	60	

material(材質): BeA-50

Screw Adapter

ネジアダプター

Mastech Trading & Manufacturing Co., Ltd.



# Taper Adapter

テーパアダプター

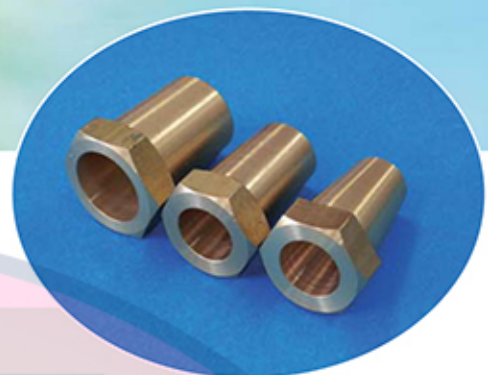

## BS-AD-1612-1,2

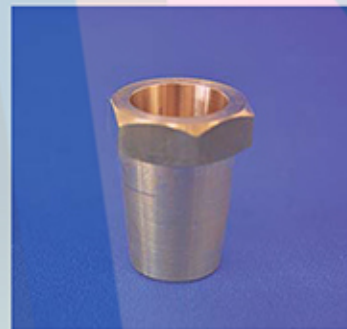
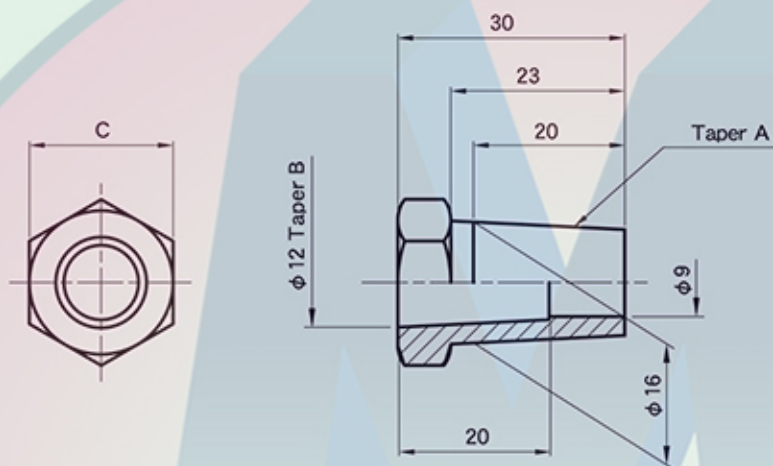

## BS-AD-2016-1,2,3,4

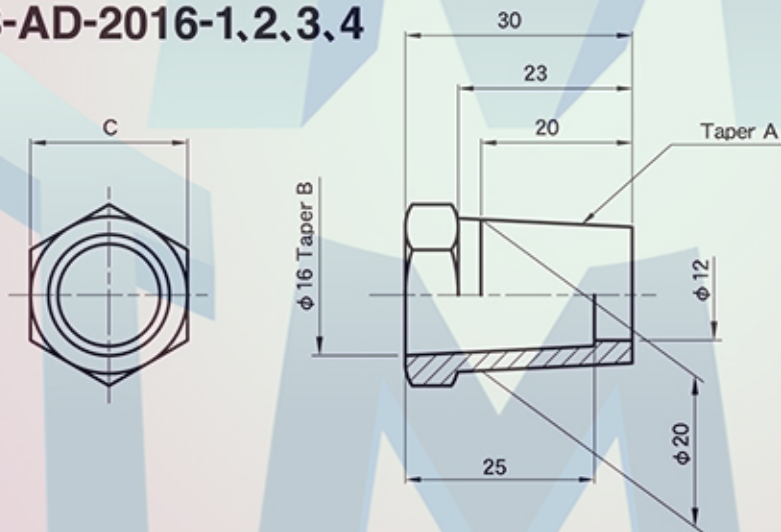

Unit(単位):mm

Model No. 型式	TaperA テーパ-A	TaperB テーパ-B	C 対辺	L 長さ
BS-AD-1612-1	φ16×1/10	φ12×1/10	19	30
BS-AD-1612-2	φ16×1/5	φ12×1/10	19	30
BS-AD-2016-1	φ20×1/10	φ16×1/10	22	30
BS-AD-2016-2	φ20×1/10	φ16×1/5	22	30
BS-AD-2016-3	φ20×1/5	φ16×1/10	22	30
BS-AD-2016-4	φ20×1/5	φ16×1/5	22	30

material(材質): BsBM

Mastech Trading & Manufacturing co., Ltd.

Taper Adapter

テーパアダプター