

Straight Tip (Ptype)

ストレートチップ (Pタイプ)

φ12
T=1/10

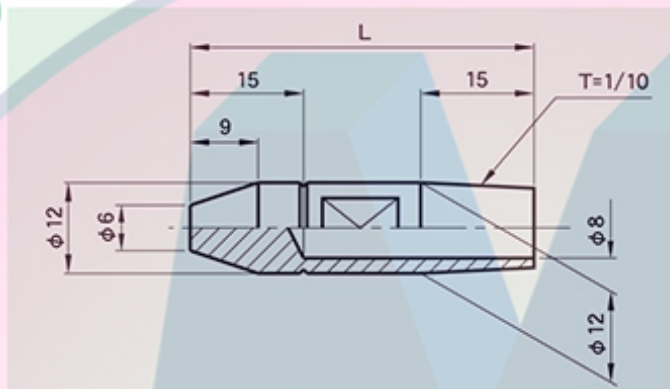

Unit(単位):mm

Please order with the model number below.
ご注文は下記の記号にてお願いいたします。

Length Taper No.
P-12 -

Model No. 型式	L 長さ	Taper1 テーパ-1	Taper2 テーパ-2
P-1245	45	φ12×1/10	φ12.065×MT#1
P-1250	50	φ12×1/10	φ12.065×MT#1
P-1255	55	φ12×1/10	φ12.065×MT#1
P-1260	60	φ12×1/10	φ12.065×MT#1
P-1265	65	φ12×1/10	φ12.065×MT#1
P-1270	70	φ12×1/10	φ12.065×MT#1
P-1275	75	φ12×1/10	φ12.065×MT#1
P-1280	80	φ12×1/10	φ12.065×MT#1

material(材質): CrCu(クローム銅)

φ16 T=1/10

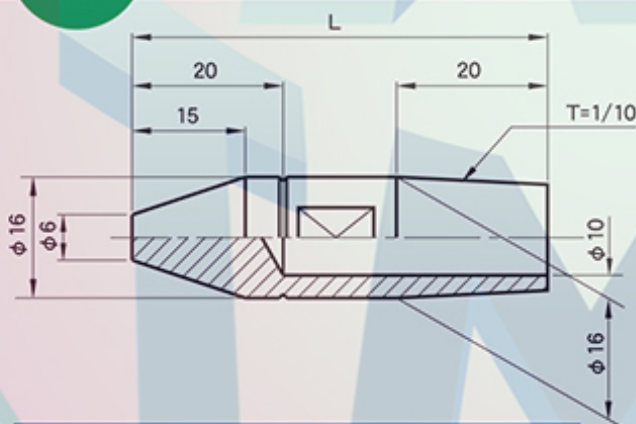

Unit(単位):mm

Please order with the model number below.
ご注文は下記の記号にてお願いいたします。

Length Taper No.
P-16 -

Model No. 型式	L 長さ	Taper1 テーパ-1	Taper2 テーパ-2	Taper3 テーパ-3
P-1640	40	φ16×1/10	φ15.875×MT#2	φ16×1/5
P-1645	45	φ16×1/10	φ15.875×MT#2	φ16×1/5
P-1650	50	φ16×1/10	φ15.875×MT#2	φ16×1/5
P-1655	55	φ16×1/10	φ15.875×MT#2	φ16×1/5
P-1660	60	φ16×1/10	φ15.875×MT#2	φ16×1/5
P-1665	65	φ16×1/10	φ15.875×MT#2	φ16×1/5
P-1670	70	φ16×1/10	φ15.875×MT#2	φ16×1/5
P-1675	75	φ16×1/10	φ15.875×MT#2	φ16×1/5
P-1680	80	φ16×1/10	φ15.875×MT#2	φ16×1/5
P-16100	100	φ16×1/10	φ15.875×MT#2	φ16×1/5

material(材質): CrCu(クローム銅)

Straight Tip (Ctype)

ストレートチップ (Cタイプ)

φ 12
T=1/10

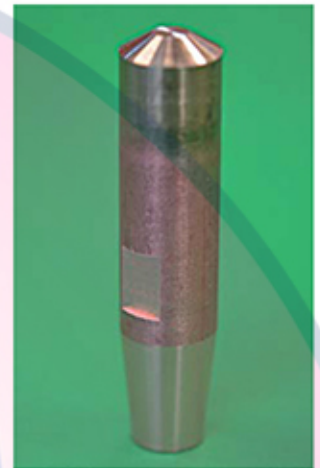
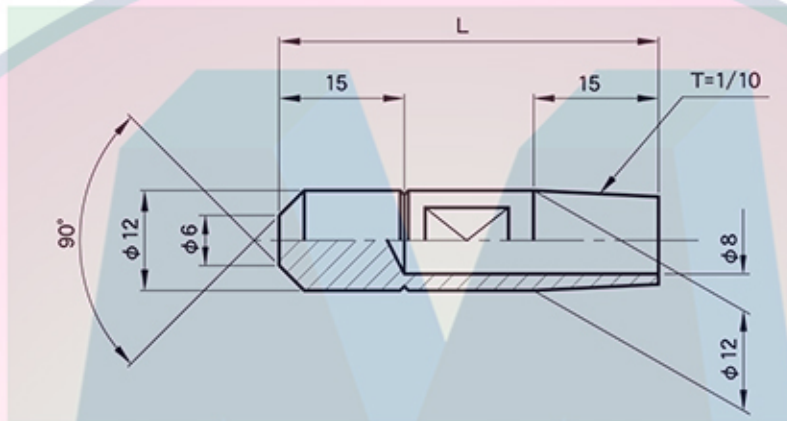

Unit(単位):mm

Length Taper No.
C-12 -

Please order with the model number on the left.
ご注文は左記の記号にてお願いいたします。

Model No. 型式	L 長さ	Taper1 テーパ-1	Taper2 テーパ-2
C-1245	45	φ12×1/10	φ12.065×MT#1
C-1250	50	φ12×1/10	φ12.065×MT#1
C-1255	55	φ12×1/10	φ12.065×MT#1
C-1260	60	φ12×1/10	φ12.065×MT#1
C-1265	65	φ12×1/10	φ12.065×MT#1
C-1270	70	φ12×1/10	φ12.065×MT#1
C-1275	75	φ12×1/10	φ12.065×MT#1
C-1280	80	φ12×1/10	φ12.065×MT#1

material(材質): CrCu(クローム銅)

φ 16 T=1/10

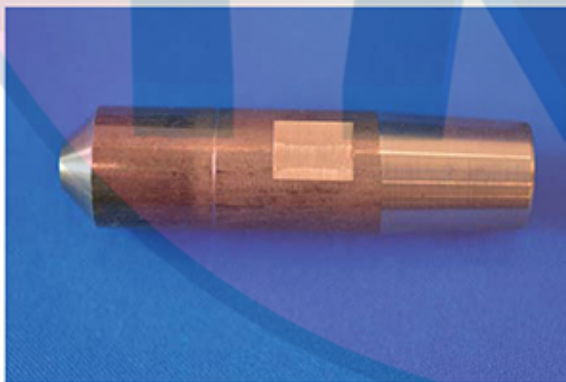
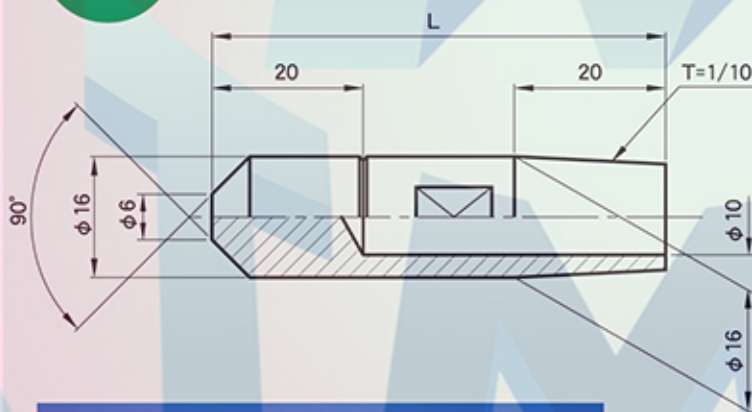

Please order with the model number below.
ご注文は下記の記号にてお願いいたします。

Length Taper No.
C-16 -

Unit(単位):mm

Model No. 型式	L 長さ	Taper1 テーパ-1	Taper2 テーパ-2	Taper3 テーパ-3
C-1640	40	φ16×1/10	φ15.875×MT#2	φ16×1/5
C-1645	45	φ16×1/10	φ15.875×MT#2	φ16×1/5
C-1650	50	φ16×1/10	φ15.875×MT#2	φ16×1/5
C-1655	55	φ16×1/10	φ15.875×MT#2	φ16×1/5
C-1660	60	φ16×1/10	φ15.875×MT#2	φ16×1/5
C-1665	65	φ16×1/10	φ15.875×MT#2	φ16×1/5
C-1670	70	φ16×1/10	φ15.875×MT#2	φ16×1/5
C-1675	75	φ16×1/10	φ15.875×MT#2	φ16×1/5
C-1680	80	φ16×1/10	φ15.875×MT#2	φ16×1/5
C-16100	100	φ16×1/10	φ15.875×MT#2	φ16×1/5

material(材質): CrCu(クローム銅)

Straight Tip (RStype)

ストレートチップ (RSタイプ)

φ12 T=1/10

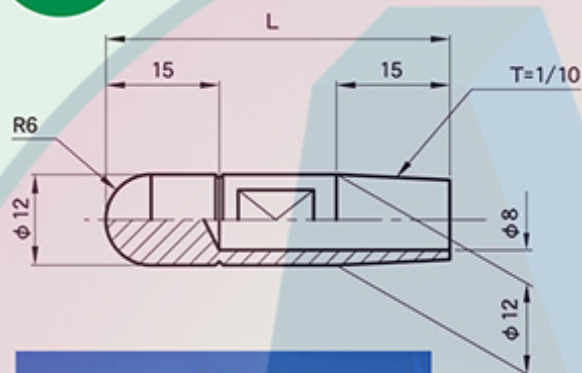

φ16 T=1/10

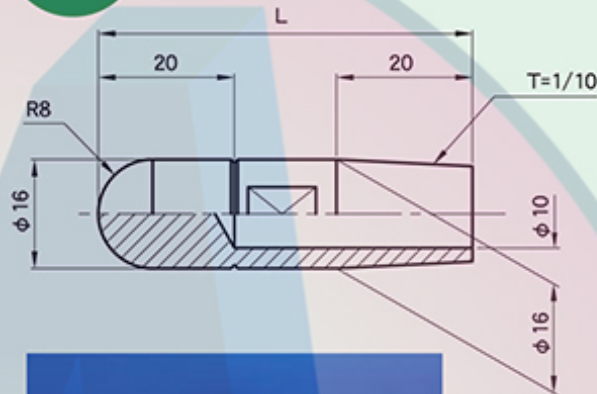

Length Taper No.
RS-12 -

Length Taper No.
RS-16 -

Please order with the model number on the left.

ご注文は左記の記号にてお願いいたします。

Unit(単位):mm

Model No. 型式	L 長さ	Taper1 テーパ-1	Taper2 テーパ-2
RS-1245	45	φ12×1/10	φ12.065×MT#1
RS-1250	50	φ12×1/10	φ12.065×MT#1
RS-1255	55	φ12×1/10	φ12.065×MT#1
RS-1260	60	φ12×1/10	φ12.065×MT#1
RS-1265	65	φ12×1/10	φ12.065×MT#1
RS-1270	70	φ12×1/10	φ12.065×MT#1
RS-1275	75	φ12×1/10	φ12.065×MT#1
RS-1280	80	φ12×1/10	φ12.065×MT#1

material(材質): CrCu(クローム銅)

Unit(単位):mm

Model No. 型式	L 長さ	Taper1 テーパ-1	Taper2 テーパ-2	Taper3 テーパ-3
RS-1640	40	φ16×1/10	φ15.875×MT#2	φ16×1/5
RS-1645	45	φ16×1/10	φ15.875×MT#2	φ16×1/5
RS-1650	50	φ16×1/10	φ15.875×MT#2	φ16×1/5
RS-1655	55	φ16×1/10	φ15.875×MT#2	φ16×1/5
RS-1660	60	φ16×1/10	φ15.875×MT#2	φ16×1/5
RS-1665	65	φ16×1/10	φ15.875×MT#2	φ16×1/5
RS-1670	70	φ16×1/10	φ15.875×MT#2	φ16×1/5
RS-1675	75	φ16×1/10	φ15.875×MT#2	φ16×1/5
RS-1680	80	φ16×1/10	φ15.875×MT#2	φ16×1/5
RS-16100	100	φ16×1/10	φ15.875×MT#2	φ16×1/5

material(材質): CrCu(クローム銅)

Straight Tip (R type)

ストレートチップ (Rタイプ)

φ **12** T=1/10

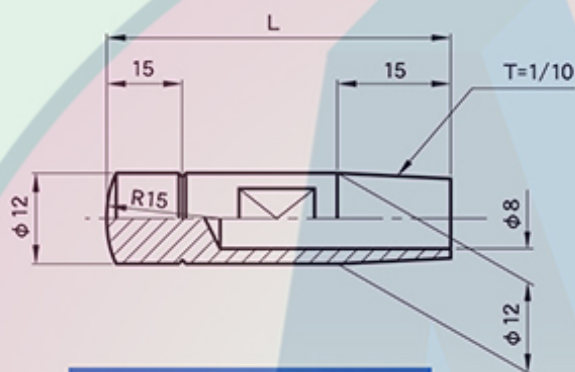

Length Taper No.
R-12 -

Unit(単位):mm

Model No. 型式	L 長さ	Taper1 テーパ-1	Taper2 テーパ-2
R-1245	45	φ12×1/10	φ12.065×MT#1
R-1250	50	φ12×1/10	φ12.065×MT#1
R-1255	55	φ12×1/10	φ12.065×MT#1
R-1260	60	φ12×1/10	φ12.065×MT#1
R-1265	65	φ12×1/10	φ12.065×MT#1
R-1270	70	φ12×1/10	φ12.065×MT#1
R-1275	75	φ12×1/10	φ12.065×MT#1
R-1280	80	φ12×1/10	φ12.065×MT#1

material(材質): CrCu(クローム銅)

φ **16** T=1/10

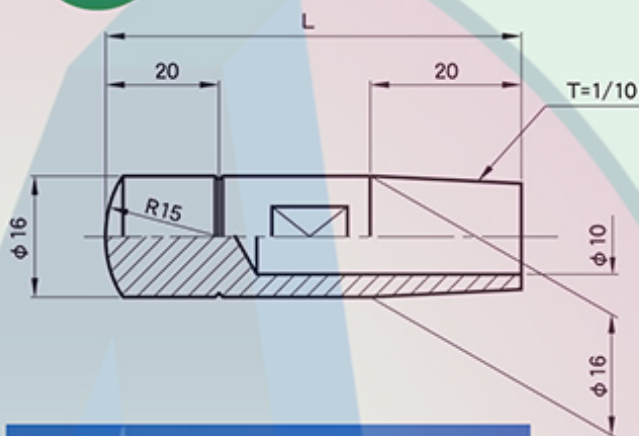

Length Taper No.
R-16 -

Unit(単位):mm

Model No. 型式	L 長さ	Taper1 テーパ-1	Taper2 テーパ-2	Taper3 テーパ-3
R-1640	40	φ16×1/10	φ15.875×MT#2	φ16×1/5
R-1645	45	φ16×1/10	φ15.875×MT#2	φ16×1/5
R-1650	50	φ16×1/10	φ15.875×MT#2	φ16×1/5
R-1655	55	φ16×1/10	φ15.875×MT#2	φ16×1/5
R-1660	60	φ16×1/10	φ15.875×MT#2	φ16×1/5
R-1665	65	φ16×1/10	φ15.875×MT#2	φ16×1/5
R-1670	70	φ16×1/10	φ15.875×MT#2	φ16×1/5
R-1675	75	φ16×1/10	φ15.875×MT#2	φ16×1/5
R-1680	80	φ16×1/10	φ15.875×MT#2	φ16×1/5
R-16100	100	φ16×1/10	φ15.875×MT#2	φ16×1/5

material(材質): CrCu(クローム銅)

Please order with the model number on the left.

ご注文は左記の記号にてお願いいたします。

Straight Tip (E type)

ストレートチップ (Eタイプ)

φ12 T=1/10

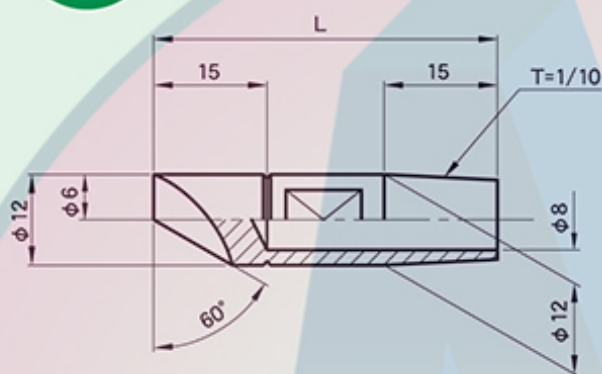

Length Taper No.
E-12 -

Unit(単位):mm

Model No. 型式	L 長さ	Taper1 テーパー1	Taper2 テーパー2
E-1245	45	φ12×1/10	φ12.065×MT#1
E-1250	50	φ12×1/10	φ12.065×MT#1
E-1255	55	φ12×1/10	φ12.065×MT#1
E-1260	60	φ12×1/10	φ12.065×MT#1
E-1265	65	φ12×1/10	φ12.065×MT#1
E-1270	70	φ12×1/10	φ12.065×MT#1
E-1275	75	φ12×1/10	φ12.065×MT#1
E-1280	80	φ12×1/10	φ12.065×MT#1

material(材質): CrCu(クローム銅)

φ16 T=1/10

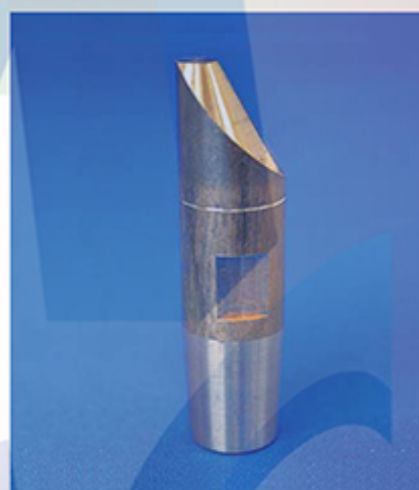
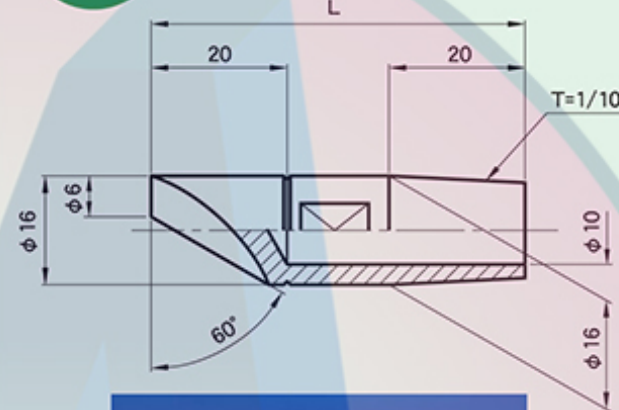

Length Taper No.
E-16 -

Unit(単位):mm

Model No. 型式	L 長さ	Taper1 テーパー1	Taper2 テーパー2	Taper3 テーパー3
E-1640	40	φ16×1/10	φ15.875×MT#2	φ16×1/5
E-1645	45	φ16×1/10	φ15.875×MT#2	φ16×1/5
E-1650	50	φ16×1/10	φ15.875×MT#2	φ16×1/5
E-1655	55	φ16×1/10	φ15.875×MT#2	φ16×1/5
E-1660	60	φ16×1/10	φ15.875×MT#2	φ16×1/5
E-1665	65	φ16×1/10	φ15.875×MT#2	φ16×1/5
E-1670	70	φ16×1/10	φ15.875×MT#2	φ16×1/5
E-1675	75	φ16×1/10	φ15.875×MT#2	φ16×1/5
E-1680	80	φ16×1/10	φ15.875×MT#2	φ16×1/5
E-16100	100	φ16×1/10	φ15.875×MT#2	φ16×1/5

material(材質): CrCu(クローム銅)

Please order with the model number on the left.

ご注文は左記の記号にてお願いいたします。

Straight Tip (F type)

ストレートチップ (Fタイプ)

φ 12

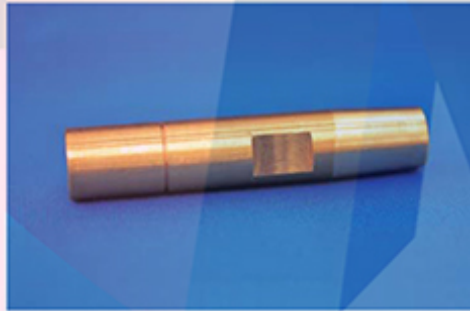
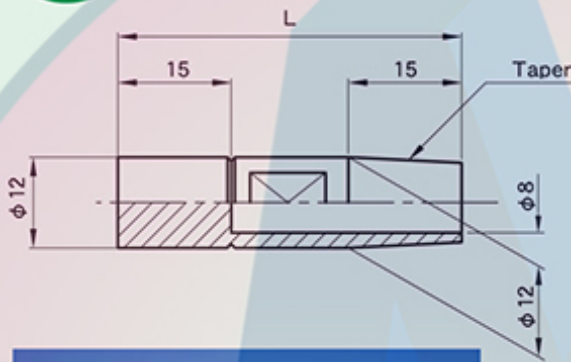

Unit(単位):mm

Model No. 型式	L 長さ	Taper1 テーパ-1	Taper2 テーパ-2
F-1245	45	φ12×1/10	φ12.065×MT#1
F-1250	50	φ12×1/10	φ12.065×MT#1
F-1255	55	φ12×1/10	φ12.065×MT#1
F-1260	60	φ12×1/10	φ12.065×MT#1
F-1270	70	φ12×1/10	φ12.065×MT#1
F-1280	80	φ12×1/10	φ12.065×MT#1
F-1290	90	φ12×1/10	φ12.065×MT#1
F-12100	100	φ12×1/10	φ12.065×MT#1

material(材質) : CrCu(クローム銅)

Please order with the model number below.
ご注文は下記の記号にてお願いいたします。

Length Taper No.
F-12 -

φ 16

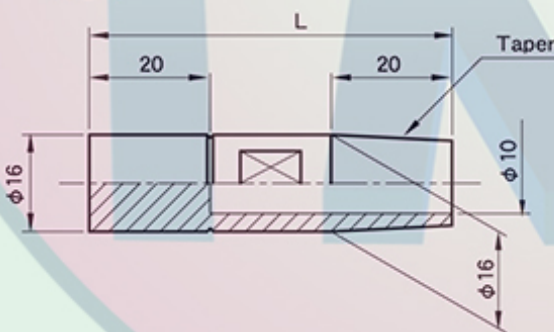

Unit(単位):mm

Model No. 型式	L 長さ	Taper1 テーパ-1	Taper2 テーパ-2	Taper3 テーパ-3
F-1640	40	φ16×1/10	φ15.875×MT#2	φ16×1/5
F-1645	45	φ16×1/10	φ15.875×MT#2	φ16×1/5
F-1650	50	φ16×1/10	φ15.875×MT#2	φ16×1/5
F-1655	55	φ16×1/10	φ15.875×MT#2	φ16×1/5
F-1660	60	φ16×1/10	φ15.875×MT#2	φ16×1/5
F-1665	65	φ16×1/10	φ15.875×MT#2	φ16×1/5
F-1670	70	φ16×1/10	φ15.875×MT#2	φ16×1/5
F-1675	75	φ16×1/10	φ15.875×MT#2	φ16×1/5
F-1680	80	φ16×1/10	φ15.875×MT#2	φ16×1/5
F-16100	100	φ16×1/10	φ15.875×MT#2	φ16×1/5

material(材質) : CrCu(クローム銅)

Please order with the model number below.
ご注文は下記の記号にてお願いいたします。

Length Taper No.
F-16 -

Straight Tip for Mesh

ストレートチップ 鉄筋(メッシュ)溶接用

φ 20

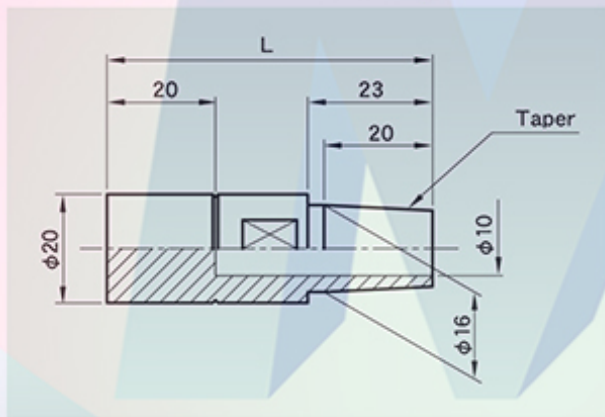
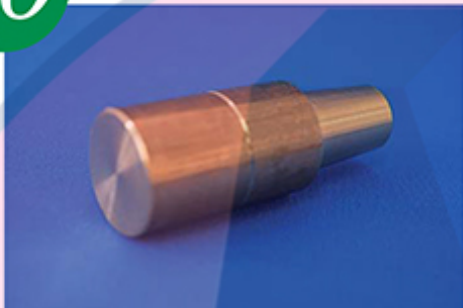

Unit(単位):mm

Model No. 型式	L 長さ	Taper1 テーパ-1	Taper2 テーパ-2
F-2050	50	φ16×1/10	φ16×1/5
F-2055	55	φ16×1/10	φ16×1/5
F-2060	60	φ16×1/10	φ16×1/5
F-2065	65	φ16×1/10	φ16×1/5
F-2070	70	φ16×1/10	φ16×1/5
F-2075	75	φ16×1/10	φ16×1/5

material(材質) : CrCu(クローム銅)

Please order with the model number below.

ご注文は下記の記号にてお願いいたします。

Length Taper No.
F-20 -

φ 25

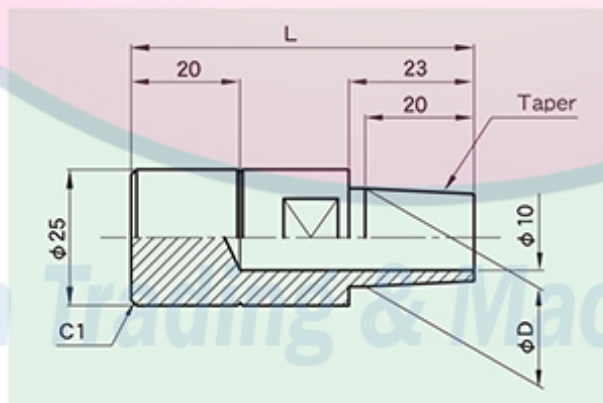

Unit(単位):mm

Model No. 型式	L 長さ	Taper1 テーパ-1	Taper2 テーパ-2	Taper3 テーパ-3
F-2550	50	φ16×1/10	φ16×1/5	φ18×1/10
F-2553	53	φ16×1/10	φ16×1/5	φ18×1/10
F-2555	55	φ16×1/10	φ16×1/5	φ18×1/10
F-2560	60	φ16×1/10	φ16×1/5	φ18×1/10
F-2565	65	φ16×1/10	φ16×1/5	φ18×1/10
F-2570	70	φ16×1/10	φ16×1/5	φ18×1/10

material(材質) : CrCu(クローム銅)

Please order with the model number below.

ご注文は下記の記号にてお願いいたします。

Length Taper No.
F-25 -

Mastech Trading & Machining Co., Ltd.

Straight Tip for Mesh

ストレートチップ 鉄筋(メッシュ)溶接用

φ 30



Unit(単位):mm

Model No. 型式	L 長さ	Taper1 テーパ-1	Taper2 テーパ-2	Taper3 テーパ-3	Taper4 テーパ-4	Taper5 テーパ-5
F-3050	50	φ16×1/10	φ16×1/5	φ18×1/10	φ20×1/10	φ20×1/5
F-3053	53	φ16×1/10	φ16×1/5	φ18×1/10	φ20×1/10	φ20×1/5
F-3055	55	φ16×1/10	φ16×1/5	φ18×1/10	φ20×1/10	φ20×1/5
F-3060	60	φ16×1/10	φ16×1/5	φ18×1/10	φ20×1/10	φ20×1/5
F-3065	65	φ16×1/10	φ16×1/5	φ18×1/10	φ20×1/10	φ20×1/5

material(材質) : CrCu(クローム銅)

Please order with the model number below.
ご注文は下記の記号にてお願いいたします。

Length Taper No.
F-30 -

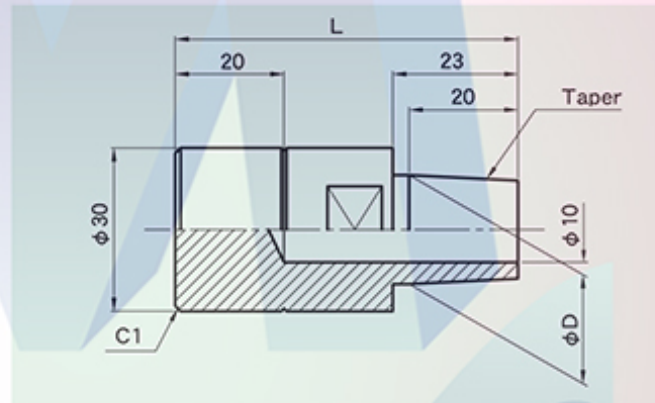

φ 35



Unit(単位):mm

Model No. 型式	L 長さ	Taper1 テーパ-1	Taper2 テーパ-2	Taper3 テーパ-3
F-3550	50	φ20×1/5	φ20×1/10	φ22×1/5
F-3555	55	φ20×1/5	φ20×1/10	φ22×1/5
F-3560	60	φ20×1/5	φ20×1/10	φ22×1/5
F-3565	65	φ20×1/5	φ20×1/10	φ22×1/5
F-3570	70	φ20×1/5	φ20×1/10	φ22×1/5

material(材質) : CrCu(クローム銅)

Please order with the model number below.
ご注文は下記の記号にてお願いいたします。

Length Taper No.
F-35 -

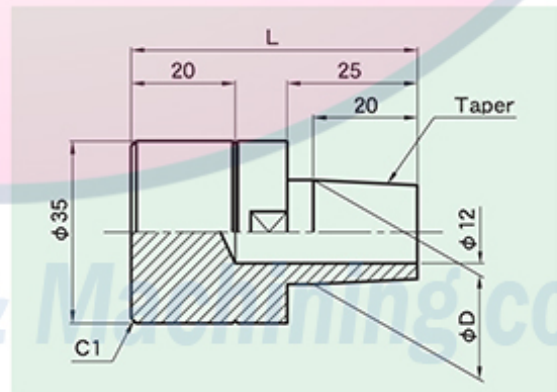

Stepped Tip (Ftype)

$\phi 16$ T=1/10

段付チップ 先端径 $\phi 6$ 、 $\phi 8$ 、 $\phi 10$ ×Fタイプ

Unit(単位):mm

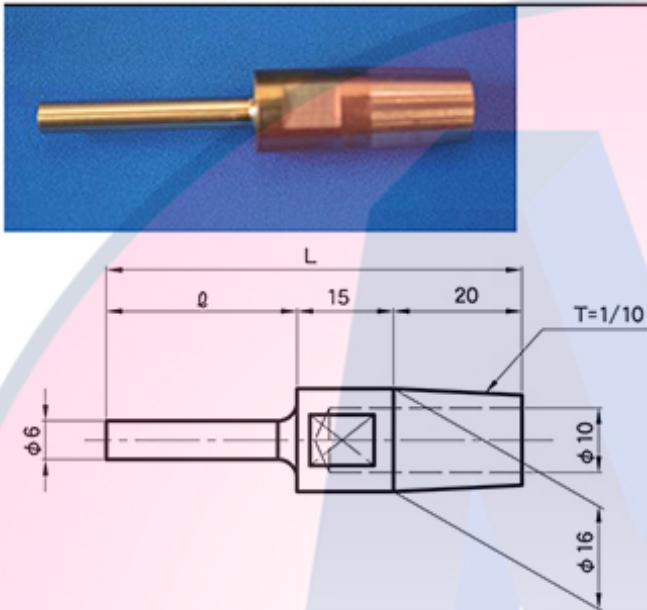

Model No. 型式	ϕ	L 全長	Taper1 テーパ-1	Taper2 テーパ-2	Taper3 テーパ-3
STF-06-30- 65	30	65	$\phi 16 \times 1/10$	$\phi 15.875 \times \text{MT\#2}$	$\phi 16 \times 1/5$
STF-06-40- 75	40	75	$\phi 16 \times 1/10$	$\phi 15.875 \times \text{MT\#2}$	$\phi 16 \times 1/5$
STF-06-50- 85	50	85	$\phi 16 \times 1/10$	$\phi 15.875 \times \text{MT\#2}$	$\phi 16 \times 1/5$
STF-06-60- 95	60	95	$\phi 16 \times 1/10$	$\phi 15.875 \times \text{MT\#2}$	$\phi 16 \times 1/5$
STF-06-70-105	70	105	$\phi 16 \times 1/10$	$\phi 15.875 \times \text{MT\#2}$	$\phi 16 \times 1/5$

material(材質): CrCu(クローム銅)

Please order with the model number below.
ご注文は下記の記号にてお願いいたします。

ϕ Length Taper No.
STF-06- - -

Unit(単位):mm

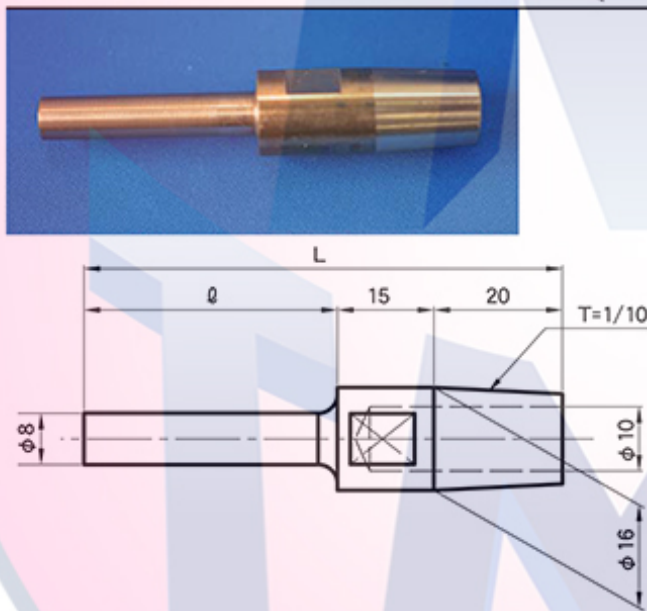

Model No. 型式	ϕ	L 全長	Taper1 テーパ-1	Taper2 テーパ-2	Taper3 テーパ-3
STF-08-30- 65	30	65	$\phi 16 \times 1/10$	$\phi 15.875 \times \text{MT\#2}$	$\phi 16 \times 1/5$
STF-08-40- 75	40	75	$\phi 16 \times 1/10$	$\phi 15.875 \times \text{MT\#2}$	$\phi 16 \times 1/5$
STF-08-50- 85	50	85	$\phi 16 \times 1/10$	$\phi 15.875 \times \text{MT\#2}$	$\phi 16 \times 1/5$
STF-08-60- 95	60	95	$\phi 16 \times 1/10$	$\phi 15.875 \times \text{MT\#2}$	$\phi 16 \times 1/5$
STF-08-70-105	70	105	$\phi 16 \times 1/10$	$\phi 15.875 \times \text{MT\#2}$	$\phi 16 \times 1/5$
STF-08-80-115	80	115	$\phi 16 \times 1/10$	$\phi 15.875 \times \text{MT\#2}$	$\phi 16 \times 1/5$

material(材質): CrCu(クローム銅)

Please order with the model number below.
ご注文は下記の記号にてお願いいたします。

ϕ Length Taper No.
STF-08- - -

Unit(単位):mm

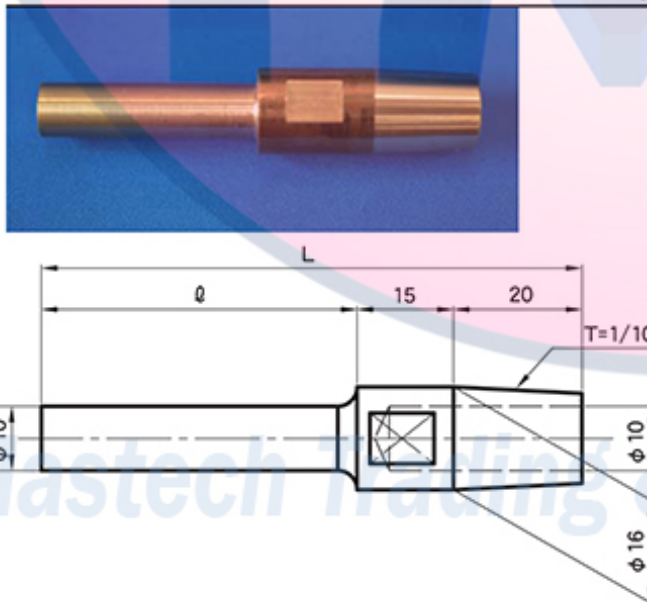

Model No. 型式	ϕ	L 全長	Taper1 テーパ-1	Taper2 テーパ-2	Taper3 テーパ-3
STF-10-30- 65	30	65	$\phi 16 \times 1/10$	$\phi 15.875 \times \text{MT\#2}$	$\phi 16 \times 1/5$
STF-10-40- 75	40	75	$\phi 16 \times 1/10$	$\phi 15.875 \times \text{MT\#2}$	$\phi 16 \times 1/5$
STF-10-50- 85	50	85	$\phi 16 \times 1/10$	$\phi 15.875 \times \text{MT\#2}$	$\phi 16 \times 1/5$
STF-10-60- 95	60	95	$\phi 16 \times 1/10$	$\phi 15.875 \times \text{MT\#2}$	$\phi 16 \times 1/5$
STF-10-70-105	70	105	$\phi 16 \times 1/10$	$\phi 15.875 \times \text{MT\#2}$	$\phi 16 \times 1/5$
STF-10-80-115	80	115	$\phi 16 \times 1/10$	$\phi 15.875 \times \text{MT\#2}$	$\phi 16 \times 1/5$

material(材質): CrCu(クローム銅)

Please order with the model number below.
ご注文は下記の記号にてお願いいたします。

ϕ Length Taper No.
STF-10- - -

Stepped Tip (R15 type)

$\phi 16$ T=1/10

段付チップ 先端径 $\phi 6$ 、 $\phi 8$ 、 $\phi 10$ ×15Rタイプ

Unit(単位):mm

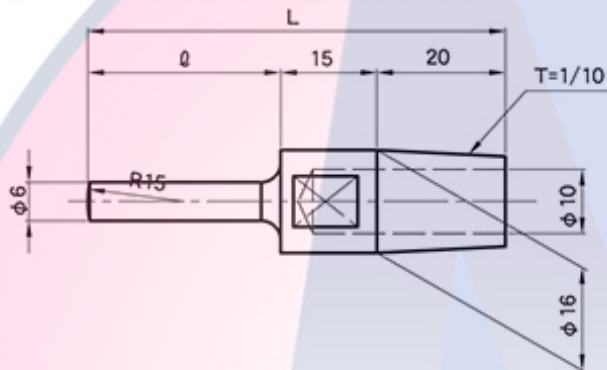

Model No. 型式	ϕ	L 全長	Taper1 テーパ-1	Taper2 テーパ-2	Taper3 テーパ-3
STR-06-30- 65	30	65	$\phi 16 \times 1/10$	$\phi 15.875 \times \text{MT\#2}$	$\phi 16 \times 1/5$
STR-06-40- 75	40	75	$\phi 16 \times 1/10$	$\phi 15.875 \times \text{MT\#2}$	$\phi 16 \times 1/5$
STR-06-50- 85	50	85	$\phi 16 \times 1/10$	$\phi 15.875 \times \text{MT\#2}$	$\phi 16 \times 1/5$
STR-06-60- 95	60	95	$\phi 16 \times 1/10$	$\phi 15.875 \times \text{MT\#2}$	$\phi 16 \times 1/5$
STR-06-70-105	70	105	$\phi 16 \times 1/10$	$\phi 15.875 \times \text{MT\#2}$	$\phi 16 \times 1/5$

material(材質): CrCu(クローム銅)

Please order with the model number below.
ご注文は下記の記号にてお願いいたします。

ϕ Length Taper No.
STR-06- - -

Unit(単位):mm

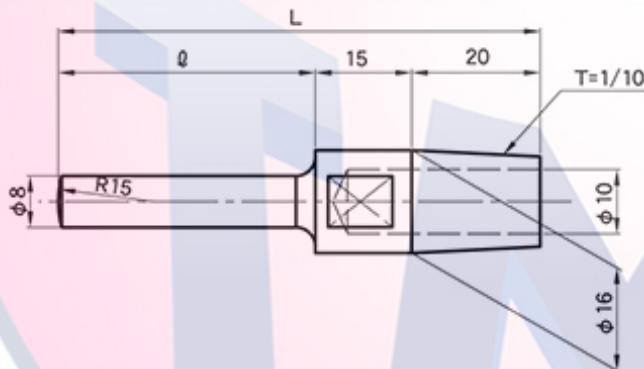
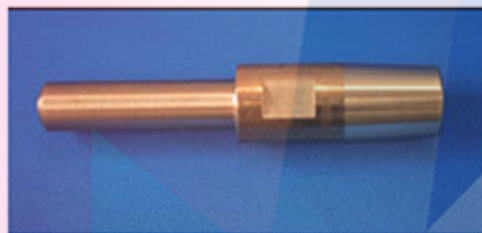

Model No. 型式	ϕ	L 全長	Taper1 テーパ-1	Taper2 テーパ-2	Taper3 テーパ-3
STR-08-30- 65	30	65	$\phi 16 \times 1/10$	$\phi 15.875 \times \text{MT\#2}$	$\phi 16 \times 1/5$
STR-08-40- 75	40	75	$\phi 16 \times 1/10$	$\phi 15.875 \times \text{MT\#2}$	$\phi 16 \times 1/5$
STR-08-50- 85	50	85	$\phi 16 \times 1/10$	$\phi 15.875 \times \text{MT\#2}$	$\phi 16 \times 1/5$
STR-08-60- 95	60	95	$\phi 16 \times 1/10$	$\phi 15.875 \times \text{MT\#2}$	$\phi 16 \times 1/5$
STR-08-70-105	70	105	$\phi 16 \times 1/10$	$\phi 15.875 \times \text{MT\#2}$	$\phi 16 \times 1/5$
STR-08-80-115	80	115	$\phi 16 \times 1/10$	$\phi 15.875 \times \text{MT\#2}$	$\phi 16 \times 1/5$

material(材質): CrCu(クローム銅)

Please order with the model number below.
ご注文は下記の記号にてお願いいたします。

ϕ Length Taper No.
STR-08- - -

Unit(単位):mm

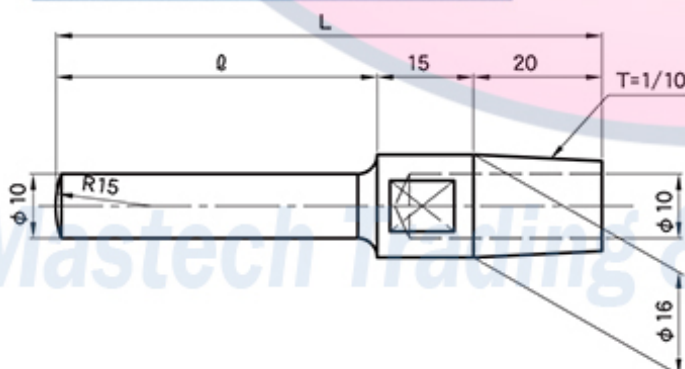
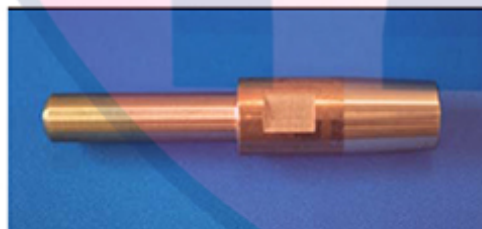

Model No. 型式	ϕ	L 全長	Taper1 テーパ-1	Taper2 テーパ-2	Taper3 テーパ-3
STR-10-30- 65	30	65	$\phi 16 \times 1/10$	$\phi 15.875 \times \text{MT\#2}$	$\phi 16 \times 1/5$
STR-10-40- 75	40	75	$\phi 16 \times 1/10$	$\phi 15.875 \times \text{MT\#2}$	$\phi 16 \times 1/5$
STR-10-50- 85	50	85	$\phi 16 \times 1/10$	$\phi 15.875 \times \text{MT\#2}$	$\phi 16 \times 1/5$
STR-10-60- 95	60	95	$\phi 16 \times 1/10$	$\phi 15.875 \times \text{MT\#2}$	$\phi 16 \times 1/5$
STR-10-70-105	70	105	$\phi 16 \times 1/10$	$\phi 15.875 \times \text{MT\#2}$	$\phi 16 \times 1/5$
STR-10-80-115	80	115	$\phi 16 \times 1/10$	$\phi 15.875 \times \text{MT\#2}$	$\phi 16 \times 1/5$

material(材質): CrCu(クローム銅)

Please order with the model number below.
ご注文は下記の記号にてお願いいたします。

ϕ Length Taper No.
STR-10- - -

Mastech Trading & Machine Co., Ltd.